

ロッドエース

機械寸法(湿式標準型)

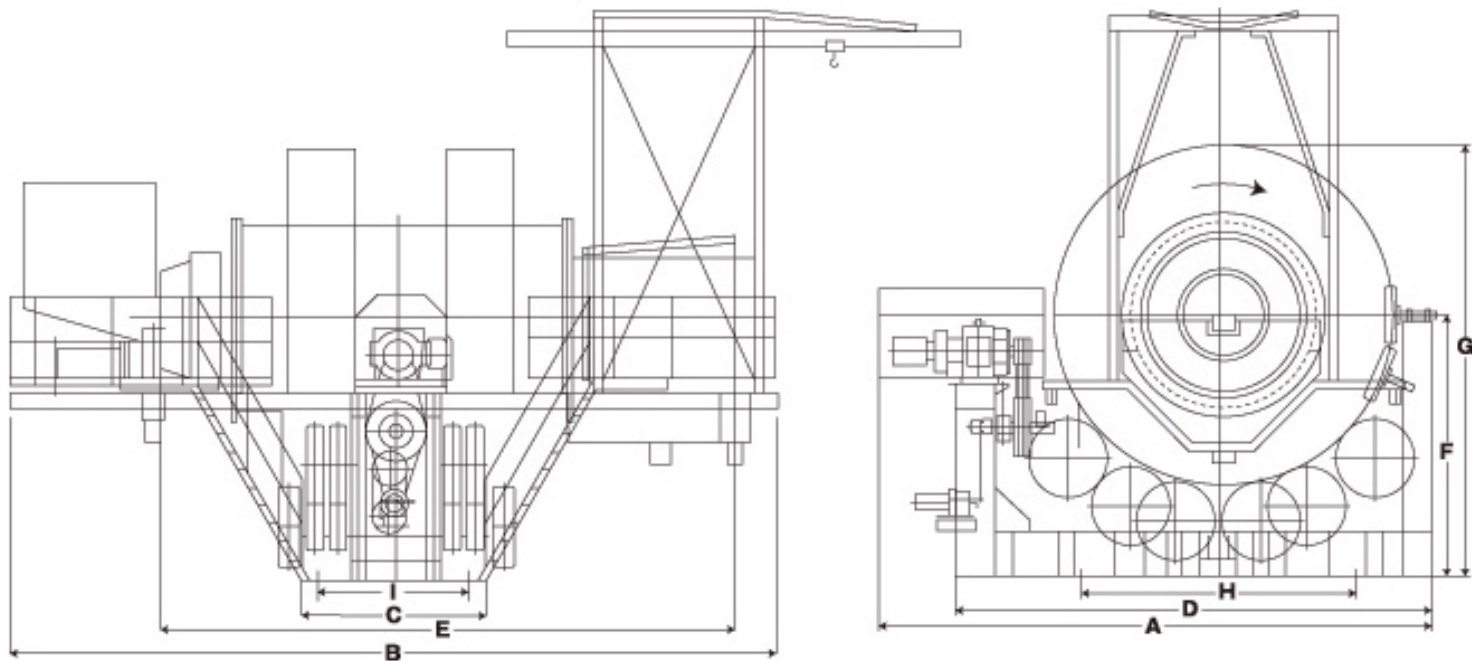

(mm)

型 式	A	B	C	D	E	F	G	H	I
1630	5,200	6,500	2,200	4,100	5,500	2,150	3,350	2,600	1,800
1934	5,950	7,400	2,350	4,950	5,900	2,650	4,180	2,000	1,800
2134	6,150	7,500	2,350	5,200	5,900	2,800	4,350	2,970	1,800
2136	5,750	8,500	2,400	4,700	6,200	3,300	4,800	2,200	1,800
2442	7,450	9,950	2,500	6,250	7,400	3,490	5,740	3,600	2,000
2748	9,200	11,350	3,200	8,400	9,100	4,000	6,700	4,400	2,400

ボールミル、及び乾燥ミルにも多数実績があります。お客様のニーズにお応えして製作させていただきます。
詳しくはサンドプラント事業部までお問い合わせ下さい。

ロッドエース仕様

型 式	ドラム外径×長さ (mm)	粉砕能力 (t/h)	モーター出力 (kw)	デフA/X数 補助A/X数	ロッド装入量 (ton)	ドラム回転数 (rpm)	機械重量 (ton)
1630	φ1,600×L3,000	6~ 10	75	デフ 1 補助 1	5~ 7	26	18
1934	φ1,870×L3,300	10~ 20	110	デフ 2 補助 1	7~10	23	25
2134	φ2,130×L3,300	20~ 25	150	デフ 2 補助 1	10~12	21	28
2136	φ2,130×L3,600	30~ 40	150	デフ 3 補助 0	12~15	21	32
2442	φ2,444×L4,200	40~100	250	デフ 4 補助 2	18~22	19	60
2748	φ2,756×L4,800	70~150	350	デフ 5 補助 4	25~30	18	85

ロッドエースは必要サイズの骨材を必要量生産する事ができますが、原石の種類、供給サイズ、供給量、ロッド量、水量等の条件によって異なります。機種選定に当たりましては諸条件を決定の上、ご相談下さい。